

ΕΓΧΕΙΡΙΔΙΟ ΧΡΗΣΤΗ FC100

ΓΕΝΙΚΑ ΧΑΡΑΚΤΗΡΙΣΤΙΚΑ

Το FC100 είναι ένας ψηφιακός θερμοστάτης Fan Coil. Ο χρήστης μπορεί να ρυθμίσει τον θερμοστάτη Fan Coil με την απαιτούμενη θερμοκρασία και να πάρει πιο άνετη και οικονομική θέρμανση.

- Για συστήματα Δισωληγίου
- Ρύθμιση 3 ταχυτήτων
- Χειροκίνητη επιλογή θέρμανσης και ψύξης

FC100 ΚΑΙ ΕΞΟΠΛΙΣΜΟΣ

Θερμοστάτης Fan Coil FC100

Βίδες -Ούπα

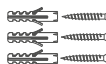
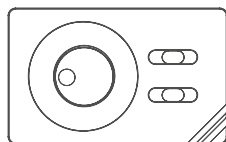

ΤΕΧΝΙΚΑ ΔΕΔΟΜΕΝΑ

Διαστάσεις	90mm / 145mm / 29.8mm
Ρεύμα λειτουργίας	110-220V AC 50/60 Hz
Ρελέ ς	8A (250VAC – αντίσταση φορτίο) 8A (30 VDC – αντίσταση φορτίο)
Ακρίβεια μέτρησης θερμοκρασίας	0.1°C
Ευαισθησία λειτουργίας	0.5°C
Εύρος θερμοκρασίας λειτουργίας	(5°C) – (35°C)
Θερμοκρασία λειτουργίας	(-10°C) – (+50°C)
Θερμοκρασία αποθήκευσης	(-20°C) – (+60°C)

ΘΕΡΜΟΣΤΑΤΗΣ FAN COILS

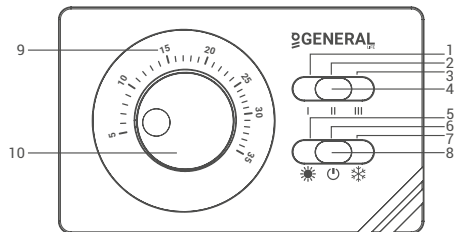

1	Σύμβολο χαμηλής ταχύτητας ανεμιστήρα
2	Σύμβολο μέσης ταχύτητας ανεμιστήρα
3	Σύμβολο υψηλής ταχύτητας ανεμιστήρα
4	Κουμπί ρύθμισης ταχύτητας ανεμιστήρα
5	Σύμβολο λειτουργίας θέρμανσης
6	Off σύμβολο
7	Σύμβολο λειτουργίας ψύξης
8	ON / OFF και κουμπί επιλογής λειτουργίας

ΤΟΠΟΘΕΤΗΣΗ ΘΕΡΜΟΣΤΑΤΗ FAN COILS

Για να στερεώσετε το FC100 στον τοίχο, διαχωρίστε το επάνω περίβλημα από το κάτω περίβλημα με τη βοήθεια ενός καταβιδιού από τα σημεία που φαίνονται παρακάτω.

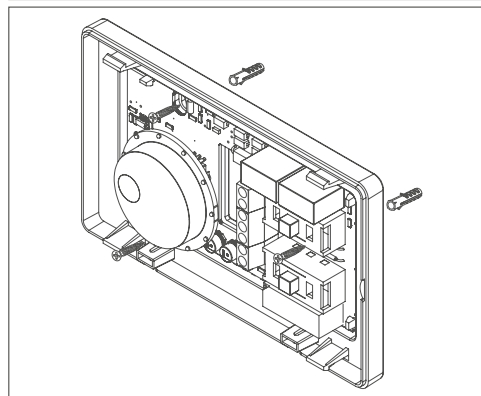
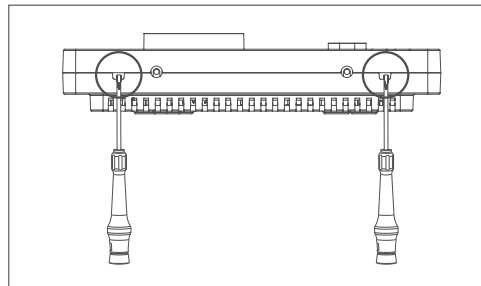

Τοποθετήστε το θερμοστάτη σας σε ένα δωμάτιο όπου το χρησιμοποιείτε περισσότερο ως καθιστικό. Για παράδειγμα: σαλόνι. Αποφύγετε την εγκατάσταση του θερμοστάτη χώρου όπου υπάρχει μεγάλη κυκλοφορία αέρα, όπως είσοδος θυρών ή άκρα παραθύρων. Επίσης, μην τον τοποθετείτε σε χώρους κοντά σε μονάδες θέρμανσης (κεντρική θέρμανση, τζάκι κ.λπ.) και σε χώρους που λαμβάνουν άμεσο ηλιακό φως. Συνιστάται ο θερμοστάτης χώρου να τοποθετείται σε υψόμετρο 50 cm έως 150 cm από το δάπεδο. Μπορείτε να δοκιμάσετε μερικές θέσεις για να βρείτε το πιο κατάλληλο μέρος.

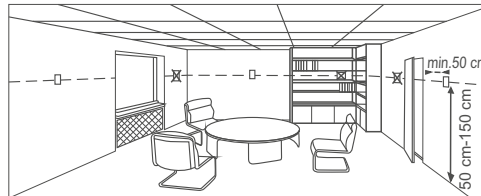

ΔΙΑΓΡΑΜΜΑ ΣΥΝΔΕΣΗΣ

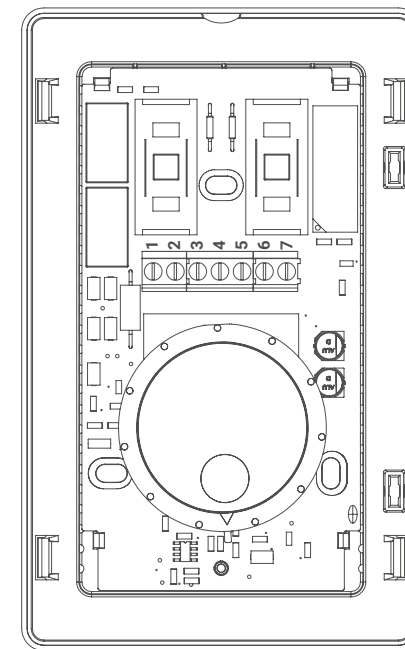
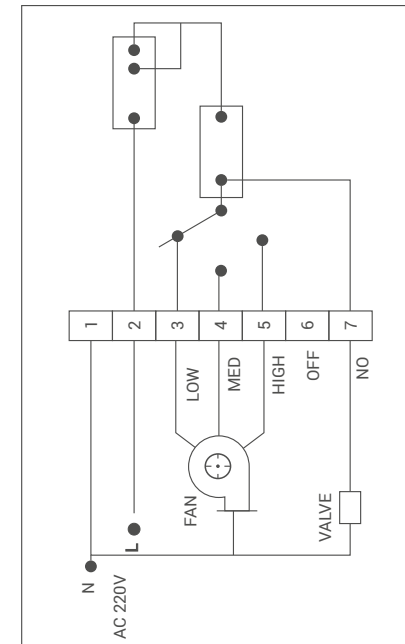

ΕΓΧΕΙΡΙΔΙΟ ΧΡΗΣΤΗ FC100

ΛΕΙΤΟΥΡΓΙΑ ΘΕΡΜΟΣΤΑΤΗ

Λειτουργία θέρμανσης

Ο θερμοστάτης δωματίου σας μετρά τη θερμοκρασία του περιβάλλοντος του κάθε 5 δευτερόλεπτα. Εάν η θερμοκρασία περιβάλλοντος αυξηθεί 0,5 βαθμούς πάνω από τη θερμοκρασία που έχετε ορίσει, ο θερμοστάτης δωματίου σας απενεργοποιεί τον λέβητα, εάν πέσει κάτω από 0,5 βαθμούς από τη θερμοκρασία που έχετε ορίσει, ανοίγει το λέβητα. Έτσι, διασφαλίζει ότι η θερμοκρασία περιβάλλοντος παραμένει εντός ενός συγκεκριμένου εύρους.

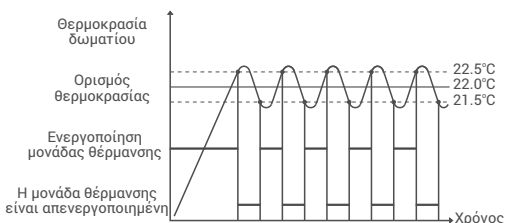

Λειτουργία ψύξης

Ο θερμοστάτης Fan Coil μετρά τη θερμοκρασία του περιβάλλοντος κάθε 5 δευτερόλεπτα. Εάν η θερμοκρασία περιβάλλοντος αυξηθεί 0,5 βαθμούς πάνω από τη θερμοκρασία που έχετε ορίσει, ο θερμοστάτης ανεμιστήρα θα ξεκινήσει τη λειτουργία της μονάδας πηνίου ανεμιστήρα, εάν πέσει κάτω από 0,5 βαθμούς, διακόπτει τη λειτουργία της μονάδας πηνίου ανεμιστήρα. Έτσι, διασφαλίζει ότι η θερμοκρασία περιβάλλοντος παραμένει εντός ενός συγκεκριμένου εύρους.

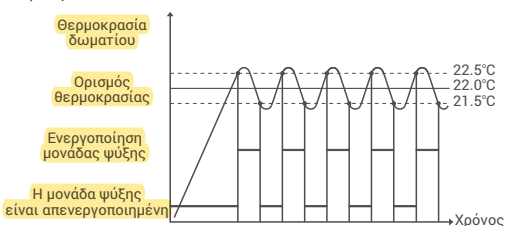

ΔΗΛΩΣΗ ΣΥΜΜΟΡΦΩΣΗΣ

Μάρκα : GENERAL Life
Όνομα προϊόντος : FC100
Τύπος προϊόντος : Ψηφιακός θερμοστάτης Fan coils

Συμβατές οδηγίες:
Κανονισμός Ηλεκτρομαγνητικής Συμβατότητας 2014/30/ΕΕ
(EMC EN 61000-6-3: 2007 + A1: 2011, EN 61000-6-1: 2007)
Οδηγία Χαμηλής Τάσης 2014/35/ΕΕ
(LVD EN 60730-2-9:2010, EN 60730-1:2011)

Συμπληρωματικές πληροφορίες: Το αναφερόμενο προϊόν μπορεί να χρησιμοποιηθεί σε συνδυασμό με λέβητες με έξοδο on/off, ενώ η συμβατότητα με την Οδηγία καλύπτει μόνο το προϊόν.



ΟΡΟΙ ΕΓΓΥΗΣΗΣ

- 1-Η Εγγύηση ξεκινά από την ημερομηνία παράδοσης των συσκευών και των εξαρτημάτων και εγγυάται τυχόν κατασκευαστικά ελαττώματα για 2 χρόνια.
- 2-Οι συσκευές και εξοπλισμός παραδίδονται στους πελάτες σε λειτουργία. Η τοποθέτηση και άλλες συνδέσεις πραγματοποιούνται με επιπλέον χρέωση για την κάθε υπηρεσία.
- 3-Οι συσκευές συντηρούνται και επισκευάζονται στο εργοστάσιό μας και θα πρέπει να αποστέλλονται μέσω της συμβεβλημένης εταιρίας μεταφορών. Για υπηρεσίες εκτός του εργοστασίου, η μεταφορά και η στέγαση του προσωπικού εξυπηρέτησης καλύπτονται από τους πελάτες. Οι υπηρεσίες προστίθενται στο τέλος υπηρεσίας και εισπράττονται ως έξοδα σε μετρητά.
- 4-Η συντήρηση των συσκευών και του εξοπλισμού πραγματοποιούνται στο εργοστάσιό μας. Για τη συντήρηση των συσκευών, οι τιμές των ταξιδιών μετ' επιστροφής καλύπτονται από τους πελάτες.
- 5-Εάν οι συσκευές παρουσιάσουν δυσλειτουργία στη διάρκεια της εγγύησης, οι συσκευές θα επιθεωρούνται στο εργοστάσιό μας για να μάθουμε ποιος ευθύνεται (κατασκευαστής ή πελάτης) και θα ενημερώσουμε σχετικά το χρήστη μέσω επιστολής.
- 6-Για τις συσκευές, οι οποίες παρουσίασαν δυσλειτουργία κατά τη διάρκεια της εγγύησης και διαπιστώθηκε ότι είναι ευθύνη του κατασκευαστή, ο πελάτης μπορεί να απαιτήσει νέο προϊόν ή επισκευή, ενώ όλες οι σχετικές δαπάνες θα καλυφθούν από τον κατασκευαστή, εφόσον αυτό το κόστος δεν είναι υψηλότερο από την αξία της συσκευής.
- 7-Μετά τον έλεγχο της δυσλειτουργίας και αν εντοπιστεί ότι είναι λάθος του πελάτη, το κόστος επισκευής της συσκευής που εξακολουθεί να είναι σε εγγύηση, θα είναι ευθύνη του πελάτη.
- 8-Οι πελάτες θα πρέπει να γνωρίζουν τις ζημιές (εάν υπάρχουν) του προϊόντος και να ειδοποιούν σχετικώς τον κατασκευαστή από την ημερομηνία έναρξης της διάρκειας της εγγύησης. Εάν ο πελάτης δεν προειδοποιήσει τον κατασκευαστή ενώ γνώριζε τη ζημία, ο πελάτης χάνει τα δικαιώματά του άρθρου 6.
- 9-Οι συσκευές και ο εξοπλισμός πρέπει να χρησιμοποιούνται όπως καθορίζεται στο Εγχειρίδιο Χρήσης, ενώ αν δεν χρησιμοποιούνται όπως ορίζεται, τα προϊόντα δεν καλύπτονται από την εγγύηση.
- 10-Εάν τα προϊόντα έχουν υποστεί ζημιά, γδαροίματα ή είναι ραγισμένα από τον πελάτη, τότε τα προϊόντα θα είναι εκτός εγγύησης.
- 11-Βλάβες/Δυσλειτουργίες που θα προκύψουν λόγω χρήσης συσκευών και εξοπλισμού άλλων κατασκευαστών και μοντέλων χωρίς γνώση του κατασκευαστή δεν καλύπτονται από την εγγύηση.
- 12-Η προκύπτουσα καταστροφή εξαιτίας της λειτουργίας σε υγρούς και όξινους χώρους και ως αποτέλεσμα της σκουριάς και της οξειδωσης δεν καλύπτονται από την εγγύηση.
- 13-Οι ζημιές κατά τη μεταφορά δεν καλύπτονται από την εγγύηση. Οι πελάτες μπορούν να ασφαλισουν τη μεταφορά.
- 14-Οι ζημιές λόγω της τάσης του δικτύου δεν καλύπτονται από την εγγύηση.
- 15-Ζημιές λόγω ανωτέρας βίας, όπως η πλημμύρα, ο σεισμός, η πυρκαγιά κ.λπ., δεν καλύπτονται από την εγγύηση.
- 16-Όλα τα μέρη του προϊόντος είναι υπό την εγγύηση της εταιρείας μας.
- 17-Αν το προϊόν υποστεί κάποια βλάβη και επιδιορθωθεί κατά τη διάρκεια της εγγύησης, η διάρκεια της επισκευής προστίθεται στη διάρκεια της εγγύησης. Η επισκευή των προϊόντων δεν μπορεί να υπερβαίνει τις 20 εργάσιμες ημέρες. Αυτή η προθεσμία ξεκινά όταν τα προβλήματα του προϊόντος γνωστοποιούνται στον πωλητή, στον αντιπρόσωπο, στον παραγωγό ή στον εισαγωγέα, εάν δεν υπάρχει σημείο εξυπηρέτησης. Ο καταναλωτής μπορεί να αναφέρει το πρόβλημα με φάξ, ηλεκτρονικό ταχυδρομείο, συστημένη επιστολή ή άλλο παρόμοιο τρόπο. Σε περίπτωση διαμάχης, ο καταναλωτής έχει την ευθύνη να αποδείξει τη βλάβη. Εάν το πρόβλημα δεν μπορεί να επιλυθεί μέσα σε 10 ημέρες, ο παραγωγός ή ο εισαγωγέας οφείλει να προμηθεύσει τον καταναλωτή με παρόμοια συσκευή μέχρι την ολοκλήρωση της επισκευής. Εάν το προϊόν καταστραφεί εξαιτίας υλικών, ετικετών ή βλαβών εγκατάστασης κατά τη διάρκεια της εγγύησης, η επιχείρηση δεν θα απαιτήσει έξοδα ετικετών, ανταλλακτικών ή οποιοδήποτε άλλο είδος χρέωσης για την επισκευή.
- 18-Αν το προϊόν υποστεί βλάβη 4 φορές μέσα σε ένα χρόνο ή 6 φορές στη διάρκεια της εγγύησης και τα προβλήματα επηρεάζουν τον κύριο σκοπό του προϊόντος. (Ξεκινώντας από το χρόνο παράδοσης κατά τη διάρκεια της εγγύησης).
-Εάν περάσει η μέγιστη διάρκεια επισκευής.
- Σε περίπτωση μη υπάρχοντος σημείου εξυπηρέτησης, αν αποφασιστεί ότι η επισκευή δεν είναι δυνατή με την αναφορά που θα συνταχθεί από τον πωλητή, εκπρόσωπο, αντιπρόσωπο, εισαγωγέα ή κατασκευαστή του αντίστοιχου σημείου εξυπηρέτησης.
- 19-Μπορείτε να απευθυνθείτε στο Υπουργείο Τελωνείων και Εμπορίου και στην Γενική Διεύθυνση Προστασίας Καταναλωτών και Επιτήρησης της Αγοράς σε περίπτωση προβλημάτων σχετικά με πιστοποιητικό εγγύησης.
- 20-Το έγγραφο της εγγύησης πρέπει να φυλάσσεται από τον πελάτη μέχρι να ολοκληρωθεί η περίοδος εγγύησης. Εάν χάσετε την εγγύηση, δεν θα υπάρξει αντικατάσταση. Όλα τα έξοδα συντήρησης και επισκευής είναι ευθύνη του πελάτη σε περίπτωση απώλειας του εγγράφου της εγγύησης.